

# T-26 SOVIET TANK

This light tank was developed in the Soviet Union at the beginning of the thirties, based upon British Vickers-Armstrong vehicles. Until the end of the decade T-26 were produced in large quantities and in different version. Although it was only lightly armored and not very reliable, the T-26 was important for the build up of the Soviet armed forces. At the beginning of World War II the inferiority of the T-26 compared to similar light German tanks, became quite obvious. Consequently the T-26 was largely used as tractor and utility vehicle.

**Technical data:** Length 4,88m; Width 2,41m; Height 2,41m; Max speed 28 km/h; Armament 1x 45mm cannon, 2x 7,6mm machine gun.

Dieser leichte Panzer wurde in der Sowjetunion Anfang der Dreißigerjahre auf Basis der importierten englischen Vickers-Armstrong Fahrzeuge entwickelt. Bis zum Ende des Jahrzehntes wurde der T-26 in großer Stückzahl und in verschiedenen Versionen hergestellt. Trotz leichter Panzerung und geringer Zuverlässigkeit war er für den Aufbau der sowjetischen Streitkräfte sehr wichtig und wurde in großem Umfang eingesetzt. Zu Beginn des Zweiten Weltkrieges war der Panzer den vergleichbaren deutschen Panzer unterlegen und in der Folge als Zugmaschine oder Nutzfahrzeug verwendet.

**Technische Daten:** Länge 4,88m; Breite 2,41m; Höhe 2,41m; Geschwindigkeit 28 km/h; Bewaffnung 1x 45mm Kanone, 2x 7,6mm Maschinengewehr.

Ce char léger basé sur les véhicules British Vickers-Armstrong, fut développé en Union Soviétique au début des années 30. Jusqu'à la fin de la décennie les T-26 étaient produits en grande quantité et en différentes versions. Bien qu'il ne fût que légèrement blindé et pas très fiable, le T-26 était inférieur aux chars légers allemand. Par conséquent le T-26 fut principalement utilisé comme tracteur et véhicule utilitaire.

**Détails techniques:** Longueur 4,88m; Envergure 2,41m; Hauteur 2,41m; Vitesse max 28 km/h; Armement 1 x45mm canon, 2x 7,6mm mitrailleuses.

Este carro ligero fué desarrollado en la Unión Soviética a principio de los años treinta, basado en los vehículos británicos Vickers-Armstrong. Hasta el final de la década los T-26 se produjeron en grandes cantidades y diferentes versiones. Aún siendo su blindaje ligero y no demasiado fiable, el T-26 fué importante en la construcción de las fuerzas armada soviéticas. A principio de la IIGM la inferioridad del T-26, resultó obvia en comparación con los carros alemanes ligeros similares. Consecuentemente, el T-26 fué ampliamente utilizado como tractor y vehículo de servicio.

**Datos técnicos:** Longitud 4,88m; Ancho 2,41m; Alto 2,41m; Velocidad máx 28 km/h; Armamento 1 cañón de 45mm, 2 ametralladoras de 7,6mm.

Utilizar el pegamento específico para plástico (poliestereno).  
 Utilizar el pegamento y las pinturas en un ambiente aireado y lejos de fuentes de calor.  
 Para menores de 14 años es aconsejable la asistencia de un adulto.



Pegamento sólido (atòxico)  
**MODEL MASTER Ref. 03 996**

El pegamento sólido en tubo (atòxico) se extiende mediante la punta del tubo.



Pegamento líquido (tòxico)  
**MODEL MASTER Ref. 03 999**

El pegamento líquido (tòxico) se extiende con el pincelito.

**ITALERI**

**DISTRIBUIDOR EXCLUSIVO:**

**CASA GALAN, S.A.**

P.JE. DELS GARROFERS, 12

08021 BARCELONA

T: 932000136 • FX: 932021568

<http://www.hobbygalan.com>

e-mail: [hobbygalan@hobbygalan.com](mailto:hobbygalan@hobbygalan.com)

Disponibile todo el catalogo **ITALERI**

**Dragon, Zvezda y pinturas MODEL MASTER**



**(E) INFORMACION IMPORTANTE SOBRE ESTA MAQUETA**

- ① Juguete no apto para menores de 3 años. Las partes pequeñas podrían ser ingeridas o aspiradas.
- ② Presencia de extremidades apuntadas funcionales al montaje del modelo mismo.
- ③ Tenga cuidado al utilizar las herramientas y cuchillas de trabajo, ya que pueden causarle daños personales.
- ④ **ATENCIÓN:** Las pinturas recomendadas para esta maqueta son solo para modelistas adultos.
- ⑤ Conservar la presente dirección para futuras referencias.

ITALERI S.P.A.

Via Pradazzo, 6/B - 40012 CALDERARA DI RENO (BO)  
 ITALY

**ATTENZIONE - Consigli utili!**

Prima di iniziare il montaggio studiare attentamente il disegno. Staccare con molta cura i pezzi dalle stampate, usando un taglia-balsa oppure un paio di forbici e togliere con una piccola lama o con carta vetro fine eventuali sbavature. Mai staccare i pezzi con le mani. Montarli seguendo l'ordine delle numerazione delle tavole. Eliminare dalla stampata il numero del pezzo appena montato facendolo sopra una croce. Le frecce nere indicano i pezzi da incollare, le frecce bianche indicano i pezzi da montare senza colla. Usare solo colla per polistirolo. **A - B - C...** Le lettere ai lati dei numeri indicano la stampata ove si trova il pezzo da montare. I pezzi sbarrati da una croce non sono da utilizzare.

**ACHTUNG - Ein nützlicher Rat!**

Vor der Montage die Zeichnung aufmerksam studieren. Die einzelnen Montageeile mit einem Messer oder einer Schere vom Spritzling sorgfältig entfernen. Eventuelle Grate werden mit einer Klinge oder feinem Schmirgelpapier beseitigt. Keinesfalls die Montageeile mit den Händen entfernen. Bei der Montage der Tafelnumierung folgen. Pfeile zeigen die zu klebenden Teile während die weissen Pfeile die ohne Leim zu montierenden Teile anzeigen. Bitte nur Plastikklebstoff verwenden. **A - B - C...** Die Buchstaben neben den Nummern zeigt auf welchem Spritzling der zu montierende Teil zu finden ist. Die mit einem Kreuz markierten Teile sind nicht zu verwenden.

**ATENCIÓN - Consejos útiles!**

Estudiar las instrucciones cuidadosamente antes de comenzar el montaje. Separar las piezas de las bandejas con un cuchillo afilado o un par de tijeras y retirar el exceso de plástico o rebaba. No arrancar las piezas. Montar las piezas en orden numérico. Utilizar SOLAMENTE pegamento para plástico y en poca cantidad para evitar que se dane el modelo. Las flechas negras indican las piezas que se deben pegar juntas. Las flechas blancas indican las piezas que deben ensamblarse SIN usar pegamento. **A - B - C...** Las letras indican en que bandeja se encuentran las piezas. Pintar las piezas pequeñas antes de separarlas de la bandeja. Retirar la pintura de los lugares por donde se deban pegar las piezas.

**HUOMIO - Käytännöllisiä neuvoja**

Tutki kokoonpano-ohjeita tarkkaan ennenkuin aloitat. Iroita osat askartelu-veitsellä tai saksilla ja poista ylimääräiset jäljet esim. hiiekkapaperilla. Älä koskaan iroita osia väantämällä. Kokoa osat numero järjestyksessä. Käytä vain muoviliimaa ja säästävällisesti hyvän työjäljen aikaansaamiseksi. Mustat nuolet merkitsevät saumojen liimausta. Valkoiset nuolet taas ettei liimaa käytetä. **A - B - C...** Nämä kirjaimet osoittavat millä levyllä osat ovat. Ristillä merkityttä osaa ei käytetä. Pienet osat kannattaa maalata ennen iroittamista. Muista poistaa maali tai krosma liimaukshoidista.

**組合前請注意!**

組合前請詳閱說明書。用鋒利刀子或剪刀由塑膠框中取出零件並修整多餘之塑膠殘部。請勿拔取零件。按號碼順序組合。只用膠型專用膠並勿使用過量以免損傷模型。黑色箭頭表示零件須黏合的部位。白色箭頭表示零件組合不必用膠。**A-B-C** 這些記號表示零件可在那一個塑膠框內找到。從框內取出小零件之前，先塗色。零件黏合部位要先塗色且乾淨。

**貼紙使用方法：**

由整張貼紙中剪下所要的部份，然後浸入清水杯中約半分鐘，將貼紙放在模型上並把貼紙兩端壓紙至適當位置，為使黏貼良好，可用一小塊清潔布壓下。

**くみだて前の注意**

くみだてにはいる前に、よく説明書を見て、全体のくみだてを頭に入れておいてください。部品を切り離す時は、もぎとらないで、ニッパーやナイフを使って慎重に行なってください。くみだては番号順に進めてください。接着剤はプラスチックモデル専用のものを使用し、少しずつつけるようにしましょう。黒い矢印は接着する所です。白い矢印は接着剤を使わずにくみだてる所です。A-B-Cはそれぞれの部品グループを示します。塗料は必ずプラスチックモデル用塗料を使用し、小さな部品はランナーにつけたまま塗装するのが便利です。接着面は塗装をはかしておいてください。

**ATTENTION - Useful advice!**

Study the instructions carefully prior to assembly. Remove parts from frame with a sharp knife or a pair of scissor and trim away excess plastic. Do not pull of parts. Assemble the parts in numerical sequence. Use plastic cement ONLY and use cement sparingly to avoid damaging the model. Black arrows indicate parts to be glued together. White arrows indicate on which frame the parts must be assembled WITHOUT using cement **A - B - C...** These letters indicate on which frame the parts will be found. Paint small parts before detaching them from frame. Remove paint-where parts are to be cemented. Crossed out parts must not be used.

**ATTENTION - Conseils utiles!**

Avant de commencer le montage, étudier attentivement le dessin. Détacher avec beaucoup de soin les morceaux des moules en usant un massicot ou bien un pair de ciseaux et couper avec une petite lame avec de papier de vitre fin ébarbagés éventuels. Jamais détacher les morceaux avec le mains Monter les en suivant l'ordre de la numération des tables. Eliminer de la moule le numéro de la pièce qui vient d'être montée, en le bifant avec une croix. Les flèches noires indiquent les pièces à coller, les flèches blanches indiquent les pièces à monter sans colle. Employer seulement de la colle pour polystyrol. **A - B - C...** Les lettres aux côtés des numéros indiquent la moule où se trouve la pièces a monter. Les pièces marquées par une croix ne sont pas a utiliser.

**OBS! Några goda råd.**

Innan man börjar bygga modellerna skall man noga studera ritninge samt noga kontrollera att alla delarna finns med. Alla smådelar skall; målas medan de sitter kvar i sin ram. Bryt aldrig av en del från ramen, skär alltid försiktigt med en hobbykniv. Ev. grader avlägsnas enkelt med samma kniv. Vid hopsättning; gölj; nummeransivningen. Stryk efterhand numret på ritningen under monteringen. Svart pil betyder att delen skall limmas, vita pilar att delen kan monteras utan lim. Använd endast lim avsett för polystyrene. **A - B - C...** Bokstäverna visa på vilken ram man finner delen. Överskarsade delar skall ej användas.

**OPGELET - Belangrijke bemerkingen!**

Bestudeer zorgvuldig het montageplan voor het bouwen. Breek nooit onderdelen van het kader. Maak ze los met een scherp mes of kleine nageltang. Verwijder daarna al het overbodige plastic en pas de delen alvorens te lijmen. Gebruik allen lijn voor plastic modellen. Werk zorgvuldig en spaarzaam, teveel lijn zal uw model beschadigen. Zwarte pijlen duiden de te lijmen delen aan. Witte pijlen verwijzen naar bewegende delen welke niet mogen worden gelijmd. **A - B - C...** Deze letters geven de kaders aan waarin de onderdelen zich bevinden. Schilder de kleine onderdelen voor ze van het kader te snijden. Verwijder de verf van de te lijmen oppervlakten.

**ВНИМАНИЕ - Полезные советы:**

Перед сборкой внимательно изучите инструкцию. Отделите детали от общей отливки при помощи острого резака или кусачек, зачищите места соединения детали и отливки, удалите облой. Не отламывайте детали от отливки. Детали собирайте в порядке номеров. Для склейки применяйте ТОЛЬКО специальный клей и применяйте его ровно столько сколько необходимо для соединения деталей. Черные стрелки показывают места соединения деталей при помощи клея. Белые стрелки показывают что детали соединяются БЕЗ помощи клея. A - B - C... Эти буквы указывают на какой из отливок размещается данная деталь. Мелкие детали окрашивайте на отливках. Перед приклеиванием окрашенных деталей зачищайте места соединений. Детали, зачеркнутые на рисунках отливок в инструкции, не применяются.

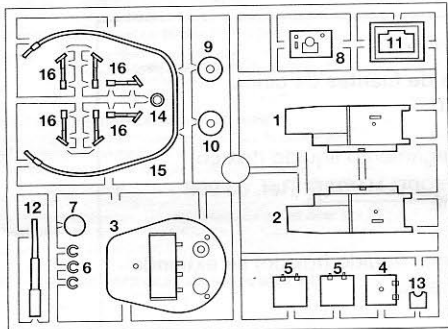
**A**

RIBADIRE A CALDO  
RIVET HOT  
RIVER A CHAUD  
WARM EINNIETEN  
VERHIT VASTKLINKEN  
VARMINITA  
REFORZAR AL CALOR  
REPETIR A QUENTE

PLASTIC PARTS MADE IN RUSSIA  
PACKED IN ITALY BY ITALERI S.P.A.

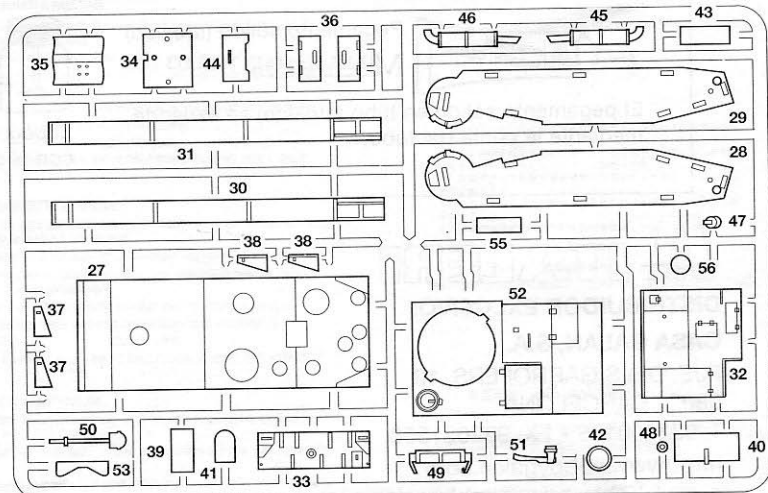
**B**

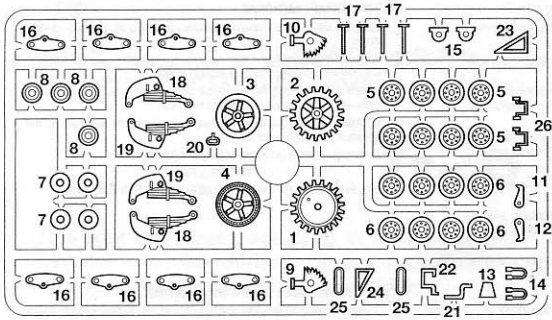

**C**

**x2**

**D**

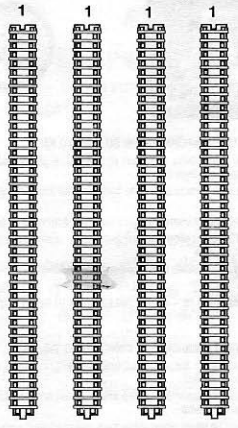

Legenda colori: I numeri si riferiscono all'assortimento colori ITALERI **MODEL MASTER**  
 Painting instruction: The indicated colour numbers refer to the ITALERI **MODEL MASTER** part number  
 Bemalungshinweise: Die angegebenen Farbnummern beziehen sich auf die ITALERI **MODEL MASTER** Modellbaufarben  
 Mode d'utilisation de la peinture: Les références indiquées concernent les peintures ITALERI **MODEL MASTER**

**A**

**B**

**C**

1749 MODEL MASTER  
 F.S. 37038  
 Flat Black  
 Schwarz (M)  
 Nero (O)  
 Noir Mat (M)

1405 MODEL MASTER  
 Gun Metal (Metalizer)  
 Stahlblau (Metalizer)  
 Metallo Scuro (Metalizer)  
 Gris Metal (Metalizer)

1735 MODEL MASTER  
 Wood  
 Holz (M)  
 Legno (O)  
 Bois (M)

**1**

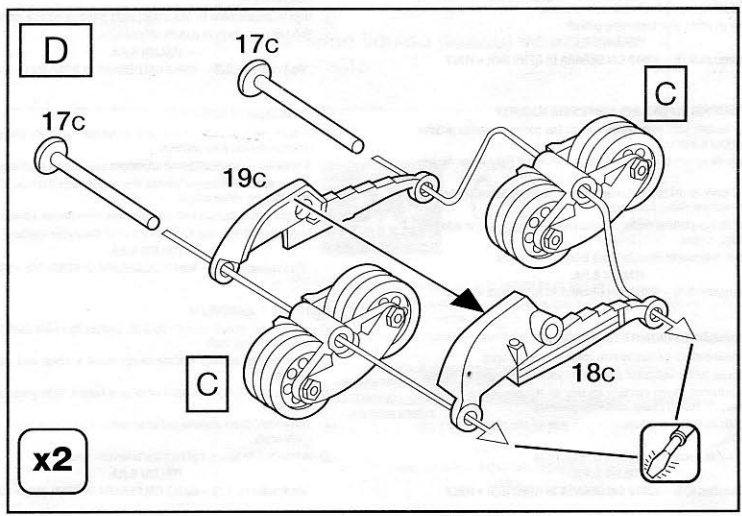
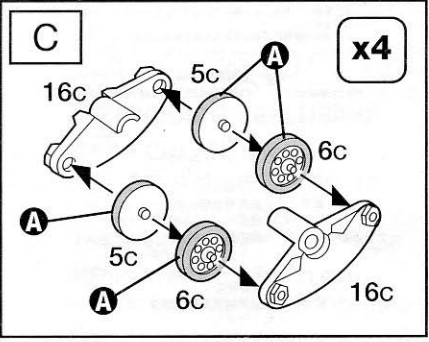
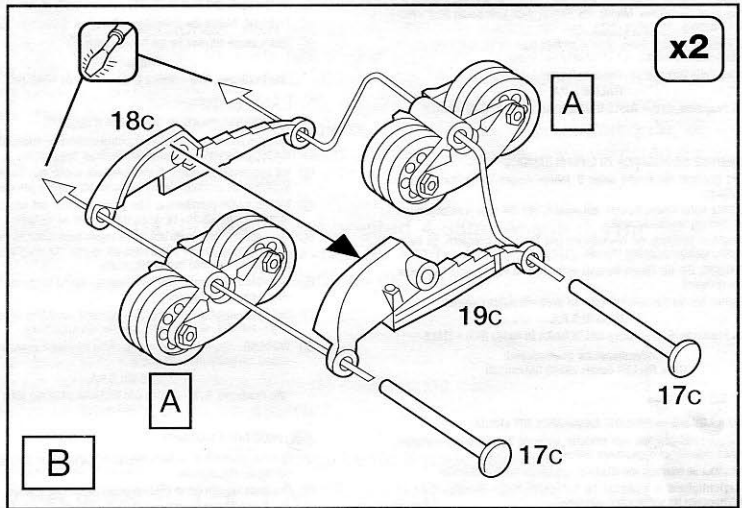
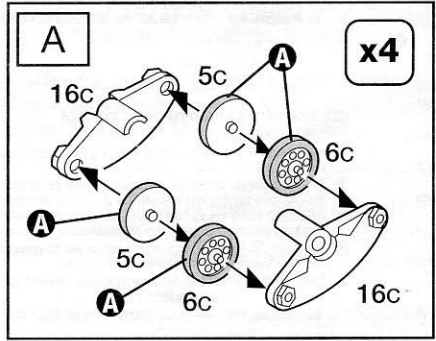

2

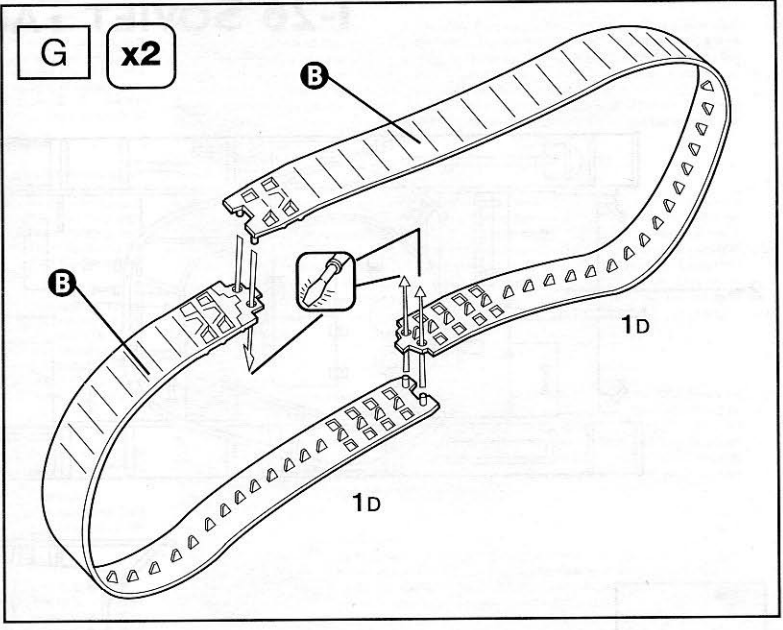
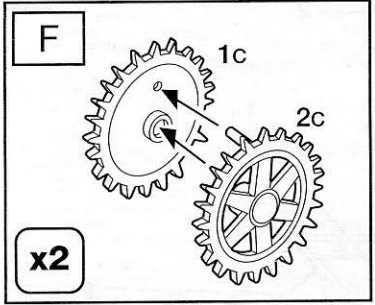
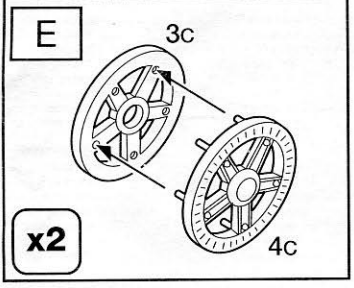

3

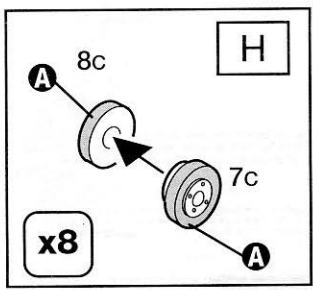
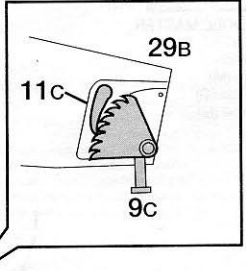
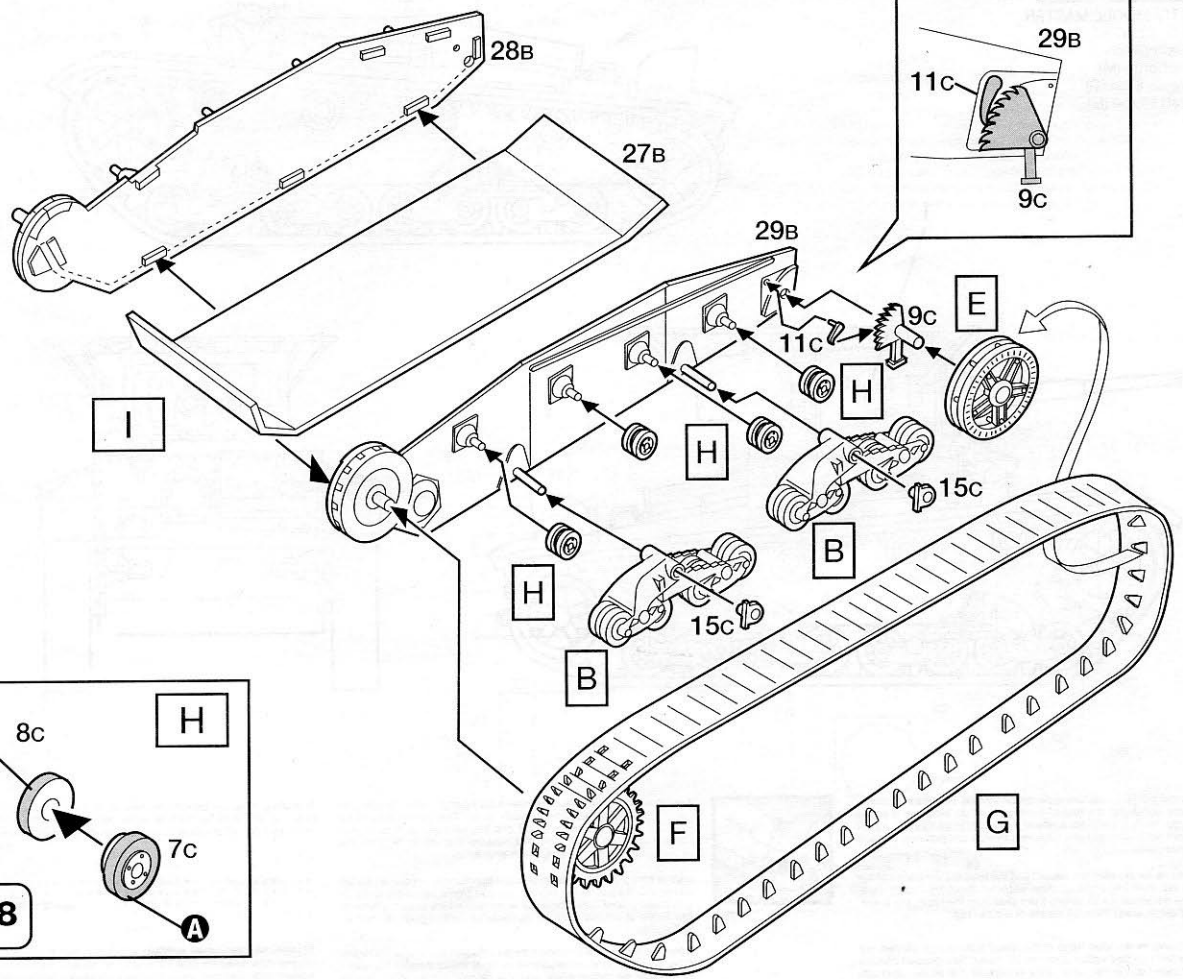

4

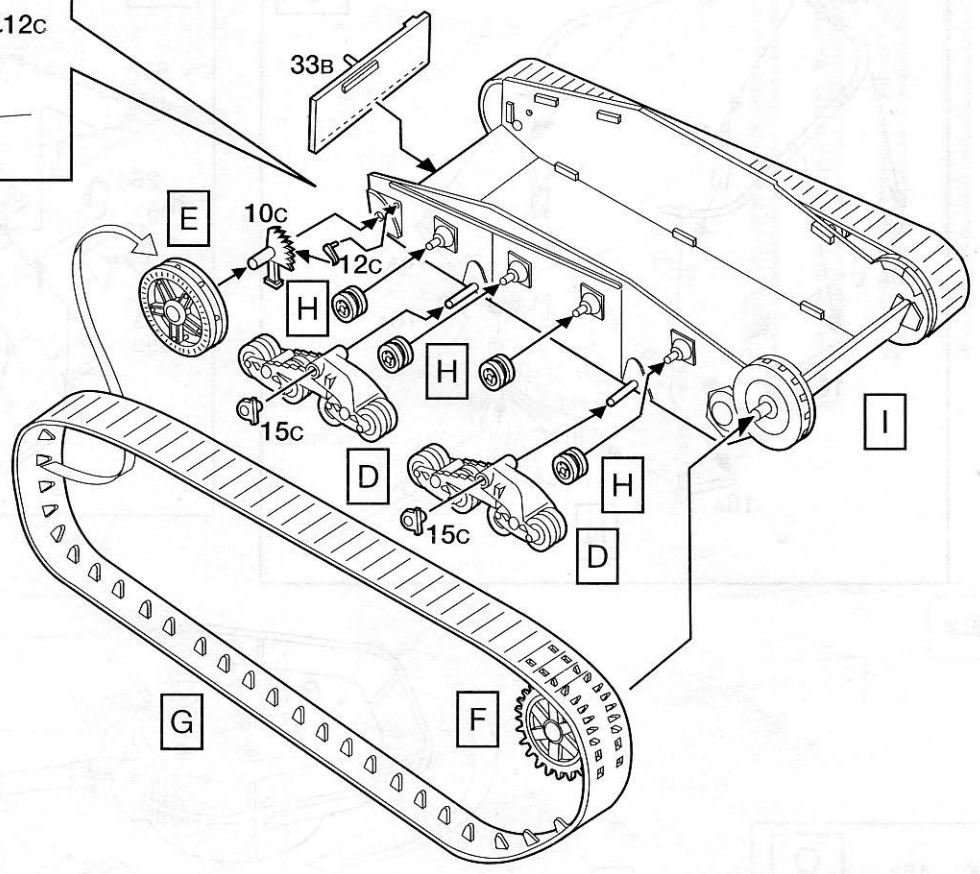
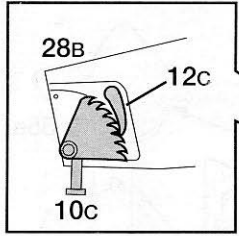

5

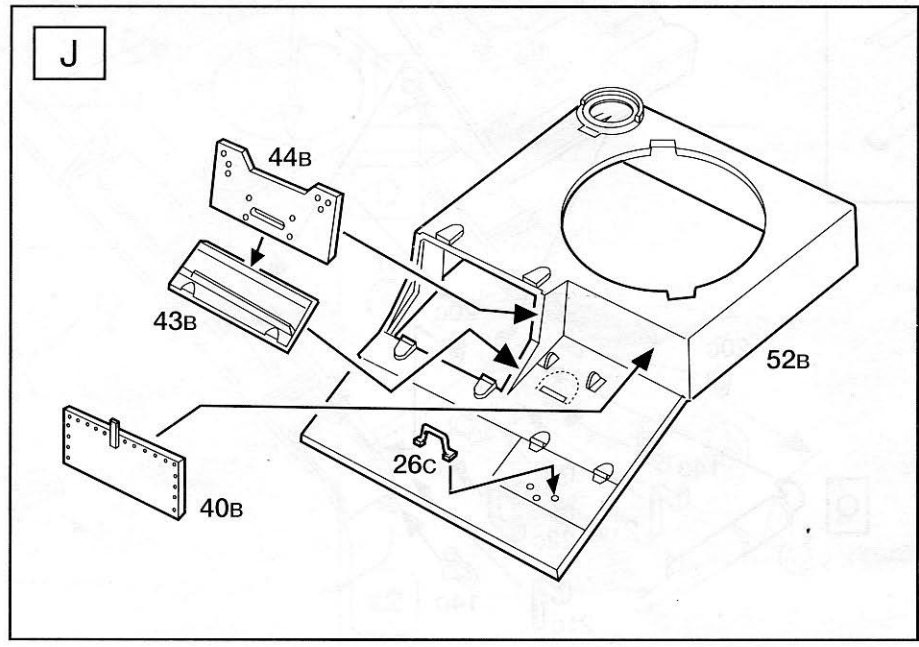

6

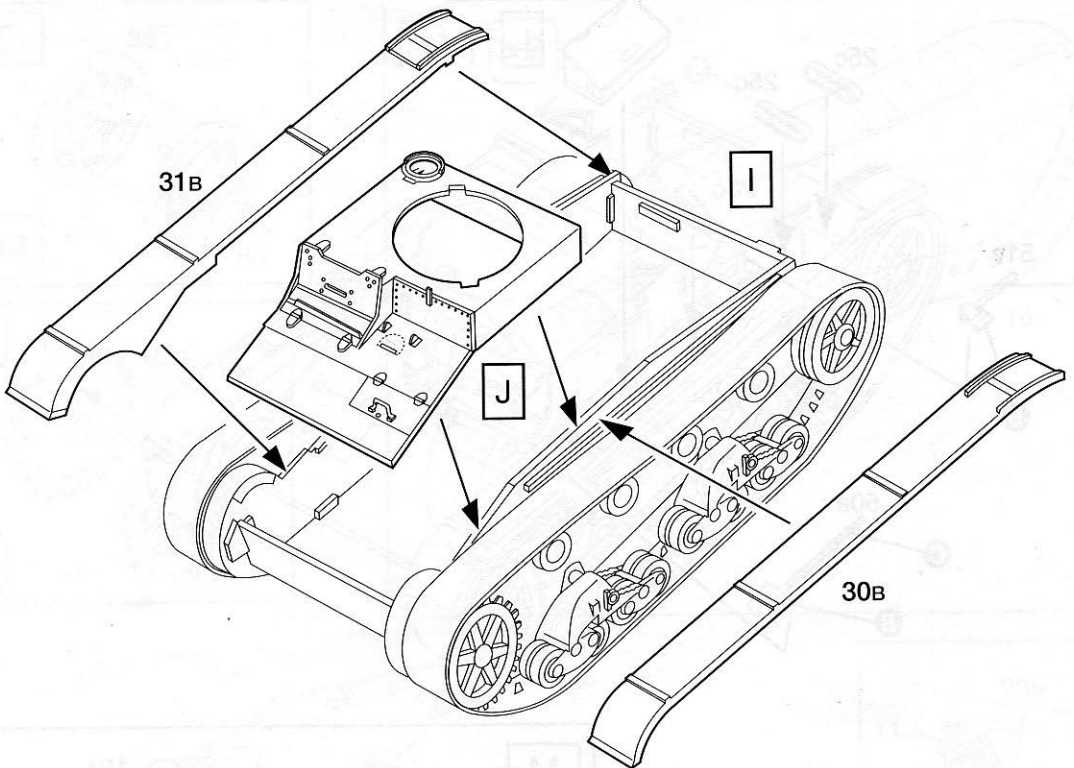

7

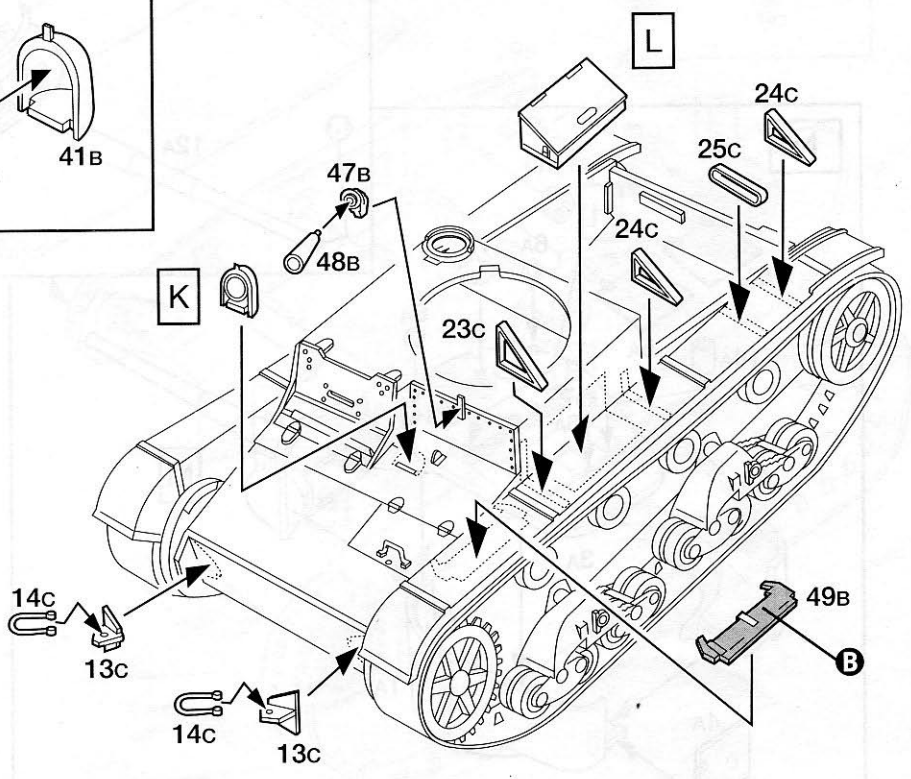
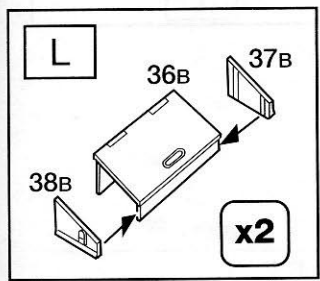
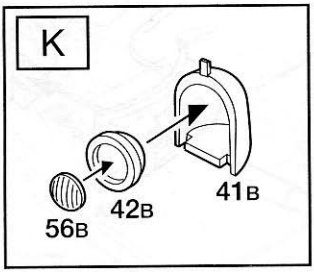

8

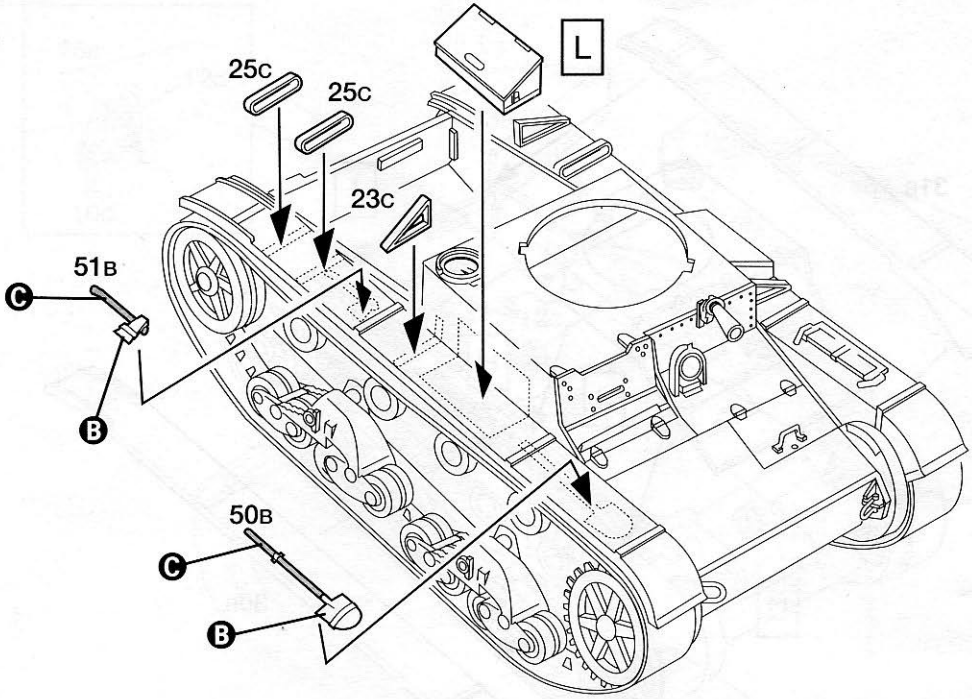

9

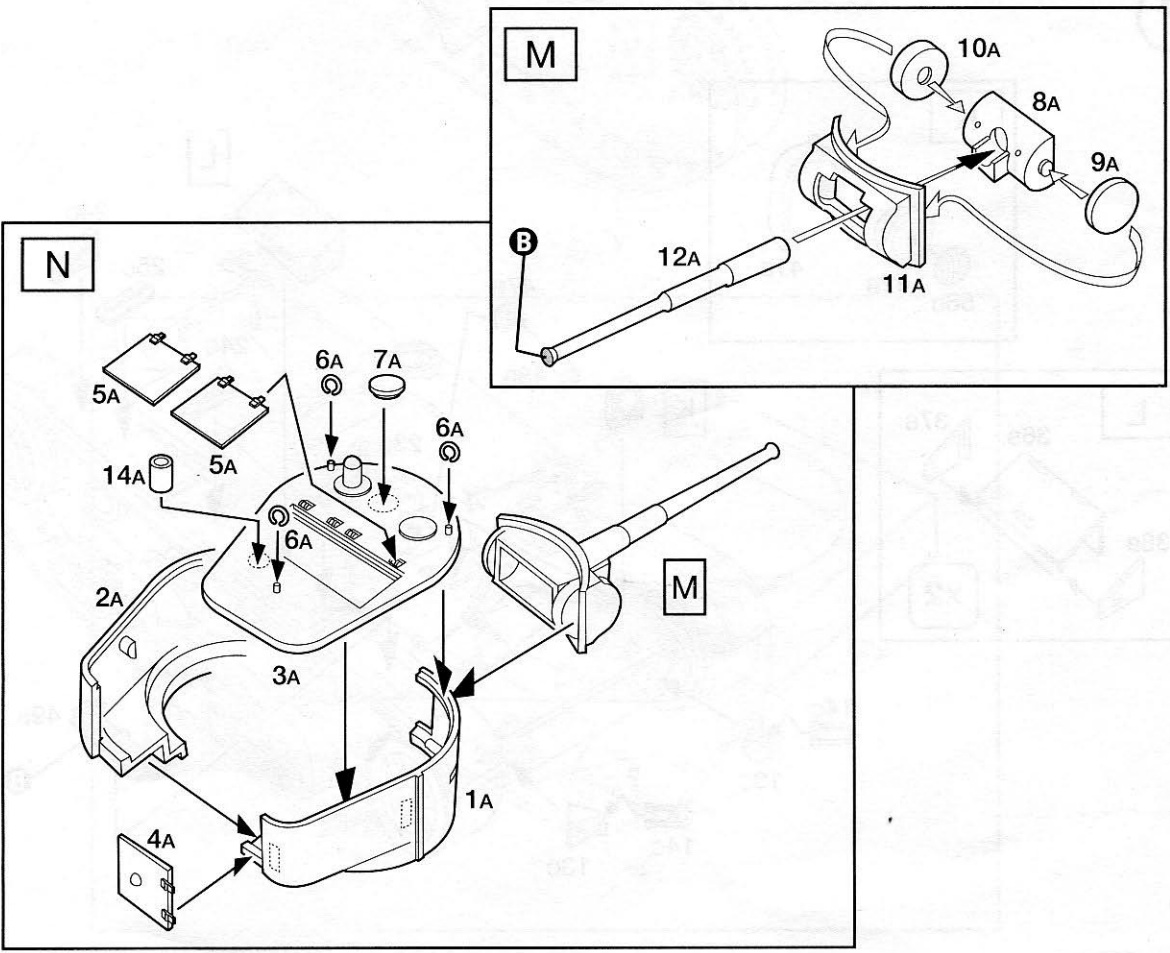

10

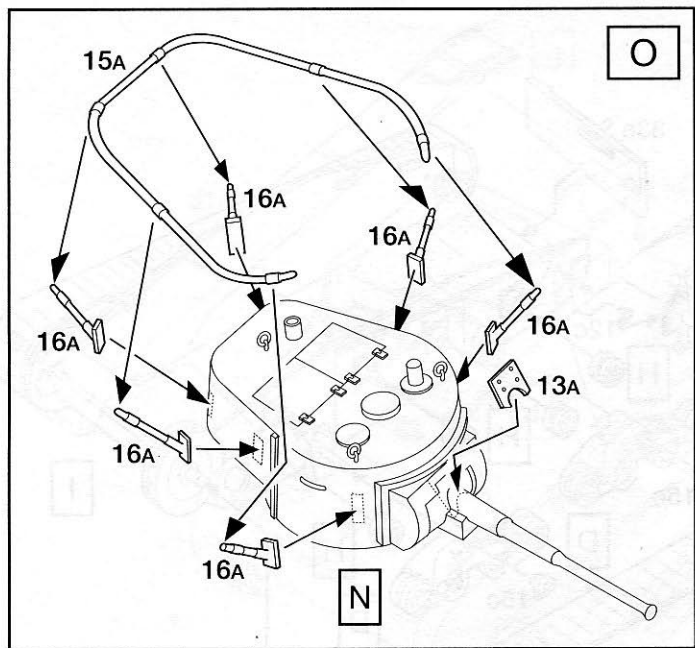

P

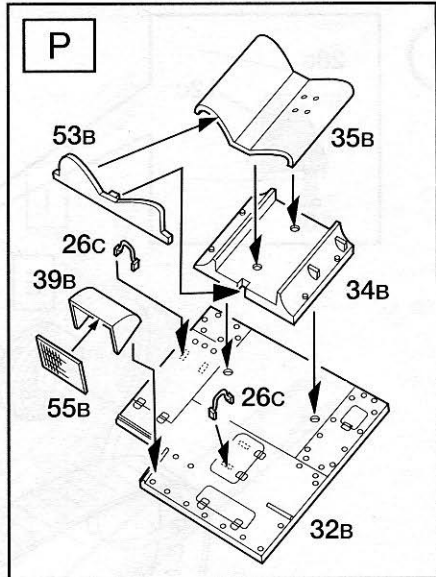

11

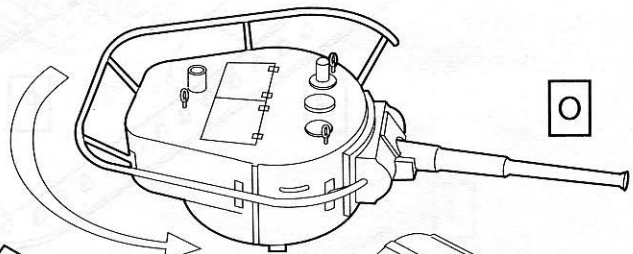
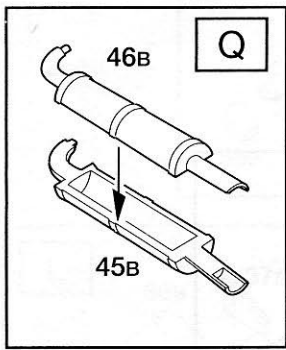

P

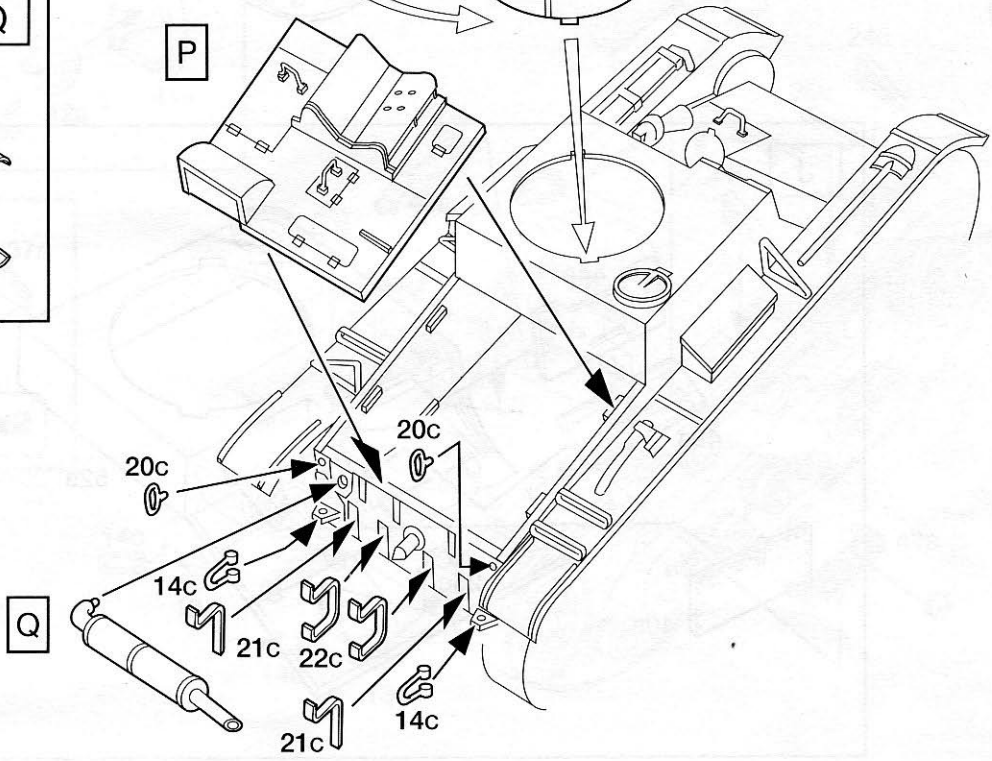

Q

# T-26 SOVIET TANK

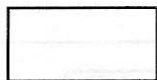
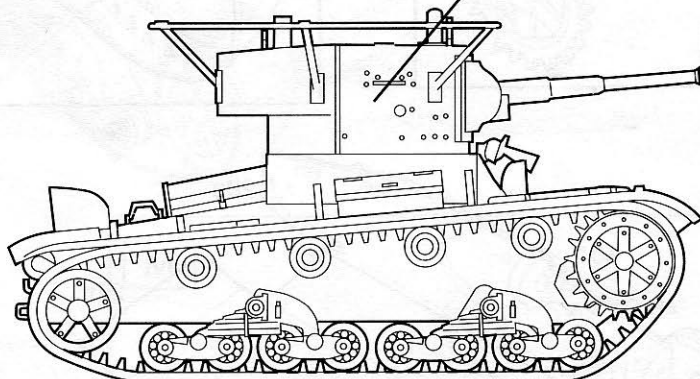
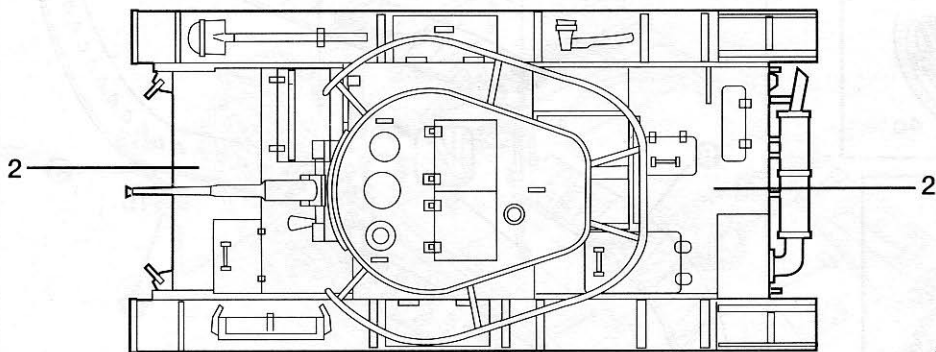

1712 MODEL MASTER  
F.S. 34097  
Field Green  
Feldgrün (M)  
Verde Erba (O)  
Vert Herbe (M)

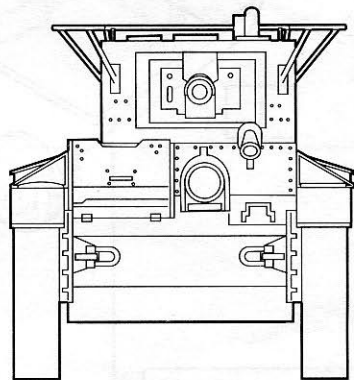
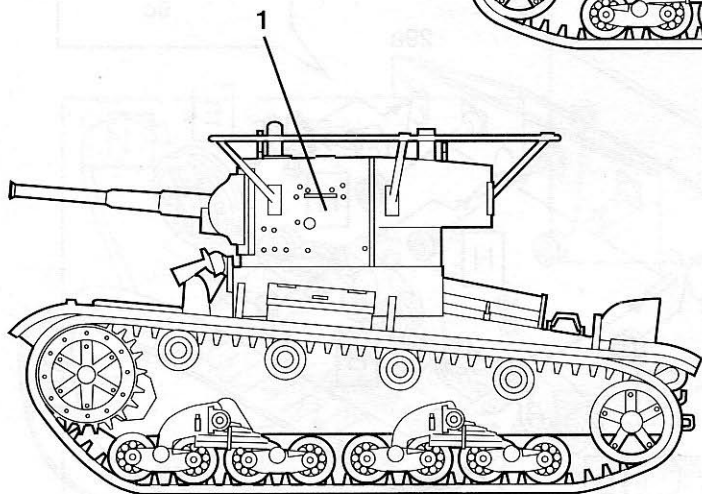

**Istruzioni per l'applicazione delle decalcomanie.** Ritagliare le decalcomanie occorrenti dal foglio, immergerle in un bicchiere d'acqua pulita per circa 1/2 minuto, metterle in posizione sul modello e farle scivolare dalla carta; per una migliore aderenza comprimerle con una pezzuola pulita.

**Directions for applying the decals:** Cut the required decals out of the sheet; dip them into a glass of clean water for about 1/2 minute; position the decals on the kit, letting them slide from the paper. For a better adhesion, press them by means of a clean rag.

**Påsattning av decalor:** Klipp ut den decal som skall användas och doppa den i ett glas vatten under en 1/2-minut. Sätt decalen på plats på modellen och låt den sakta glida av pappret. För att den skall sitta ordentligt, tryck till med en torr duk.

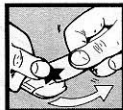

**Anweisungen für Abziehbilder-Anbringung:** Die benötigten Abziehbilder vom Blatt abschneiden, in ein Glas reines Wasser für etwa 1/2 Minute eintauchen, auf das Modell legen und dann vom Papierbogen abnehmen. Um eine bessere Haftung zu erzielen, die Abziehbilder mit einem reinen Tuch andrücken.

**Instruction pour l'application des décalcomanies.** Couper les décalcomanies choisies et les plonger environ trente secondes dans un peu d'eau propre. Les placer sur le modèle en les faisant glisser de leur feuille et presser avec un morceau de chiffon pour éliminer les bulles d'air.

**Istrucciones Para la aplicación de las calcomanías:** cortar las requeridas, sumergirlas en un recipiente de agua limpia durante 1/2 minuto, colocar las calcomanías sobre el modelo, haciéndolas deslizar sobre el papel. Para una mejor adhesión, presionarlas con un trapo limpio.

**Transfers:** Knip het benodigde deel uit, dempel het ca. 1/2 minuut onder water, houd het transfer tegen het model en schuif het vanaf het papier op zijn plaats. Met een schoon doekje aandrukken.

**デカール使用法:** 台紙から、それぞれのマークを切り取ります。ぬるま湯に20秒くらいつけて、引上げます。マークをすべらすようにして台紙からとり、指定の位置にはってください。やわらかな布でマークを押して気泡を取ってください。マーク面には、かわくまで手をふれないでください。

**Указания по применению декалей:** Отрежьте вручную вам часть декали от общего листа, поместите ее на 1/2 минуты в чистую воду, затем, выбрав необходимое место на модели, переведите туда изображение, сдвинув его с бумажной основы. Для лучшего прилипания промажьте декаль чистой тряпочкой.